

ПВДФ

Группа компаний

# AFINARA

Полимерные трубопроводы  
против коррозии



ПРОМЫШЛЕННЫЕ  
ПОЛИМЕРНЫЕ  
СИСТЕМЫ

КАТАЛОГ ПРОДУКЦИИ 2026





# ПВДФ (PVDF)

## Общие характеристики

ПВДФ – поливинилиденфторид (PVDF) представляет собой высокоинертный термопластичный фторполимер, полученный полимеризацией винилидендифторида. Это специальный пластик, используемый в сферах, требующих высочайшей чистоты, а также устойчивости к растворителям, кислотам и углеводородам. ПВДФ обладает исключительной механической, физической и химической устойчивостью, обеспечивая отличную термическую стабильность до температуры +140 °С.

## Применение

В напорных и безнапорных системах технологических трубопроводов для транспортировки высокоагрессивных сред, сверхчистой воды и углеводородов. Стоек к УФ и радиационной коррозии.

## Разрешительная документация

Соответствует требованиям:

- Технического регламента Таможенного союза "О безопасности машин и оборудования" (ТР ТС 010/2011);
- Технического регламента Таможенного союза "Электромагнитная совместимость технических средств" (ТР ТС 020/2011);
- Технического регламента Таможенного союза "О безопасности оборудования, работающего под избыточным давлением" (ТР ТС 032/2013);
- Федеральным нормам и правилам в области промышленной безопасности "Правила промышленной безопасности при использовании оборудования, работающего под избыточным давлением" и "Общие правила взрывобезопасности для взрывопожароопасных химических, нефтехимических и нефтеперерабатывающих производств";
- Пожарной безопасности (ГОСТ 30244-94, ГОСТ 30402-96, ГОСТ 12.1.044-89);
- ГОСТ 32415-2013.

# ОБЩИЕ ХАРАКТЕРИСТИКИ



## Химическая стойкость

Использование ПВДФ обеспечивает превосходную коррозионную и абразивную стойкость при работе с агрессивными химическими веществами. ПВДФ инертен по отношению к большинству кислот и неорганических щелочей, органических кислот, ароматических и алифатических углеводородов, спиртов и галогенированных растворителей; при этом его не следует использовать с фтором, аминами, кетонами и олеумом (раствором серного ангидрида в серной кислоте).



## Термостойкость

ПВДФ сохраняет свои свойства в диапазоне температур от  $-40^{\circ}\text{C}$  до  $+140^{\circ}\text{C}$ . Системы трубопроводов из ПВДФ особенно подходят для тех трубопроводов, где требуются стойкость к высоким температурам, абсолютная инертность к транспортируемой среде, а также высокая устойчивость к старению вследствие воздействия атмосферных факторов и ультрафиолетового излучения. Отличные механические характеристики материала остаются неизменными даже при высоких температурах.



## Огнестойкие свойства

ПВДФ имеет превосходную огнестойкость без необходимости добавления в его состав замедлителей горения (предельный кислородный индекс, LOI = 44 %). При горении эмиссия дыма умеренная. Смолам ПВДФ присвоен класс UL-94 V-0 (самогашение – в течение менее 10 секунд после удаления пламени; горящие капли не допускаются; послесвечение – макс. 30 секунд).



## Чистота

ПВДФ является чрезвычайно чистым полимером, не содержащим стабилизаторов, пластификаторов, смазочных веществ и замедлителей горения. Поэтому он является идеальным материалом для систем транспортировки ультрачистой воды и химикатов, когда требуется отсутствие загрязнения транспортируемой жидкости. Поскольку он физиологически не токсичен, то пригоден для систем транспортировки пищевых жидкостей и продуктов.



## Повышенная абразивная стойкость

Согласно Табер-тесту (тесту на истираемость, в котором потеря веса материала измеряется после контакта с абразивным диском в течение 1000 циклов) ПВДФ является материалом с самой высокой абразивной стойкостью по сравнению со всеми другими полимерными материалами.

● ПВДФ (PVDF)

# ТРУБЫ НАПОРНЫЕ



## Описание

Труба напорная из поливинилиденфторида (ПВДФ) предназначена для использования в напорных и безнапорных системах технологических трубопроводов для транспортировки высокоагрессивных сред, сверхчистой воды и углеводородов.

Соответствуют требованиям промышленной безопасности.

## Технические характеристики

Характеристика	Ед. изм.	Значение
Диапазон типоразмеров		D 20...400
Средний полный срок службы	лет	25
Рабочая среда		Группы 1, 2 (см. ТР ТС 032/2013)
Номинальное давление (PN)	бар	до 16 (см. таблицу номенклатур)
Макс. температура рабочей среды	°C	+140
Мин. температура рабочей среды	°C	-40
Материал		ПВДФ (PVDF)
Тип соединения		Термическая раструбная и стыковая сварка
Цвет		Матовый белый



# ТРУБЫ IPS

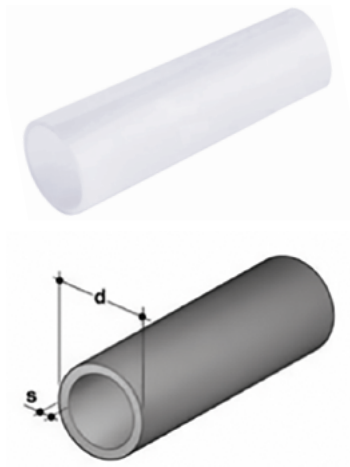

## PN 16

d, мм	s, мм	Давление, бар	Длина, м	Вес, кг/м	Артикул IPS
20	1,9	16	4	0,21	IPIPEF21020*
25	1,9	16	4	0,27	IPIPEF21025*
32	2,4	16	4	0,44	IPIPEF21032*
40	2,4	16	4	0,56	IPIPEF21040*
50	2,9	16	4	0,82	IPIPEF21050*
63	3,0	16	4	1,09	IPIPEF21063*
75	3,6	16	4	1,56	IPIPEF21075*
90	4,3	16	4	2,23	IPIPEF21090*
110	5,3	16	4	3,34	IPIPEF21110*

\* заказная номенклатура

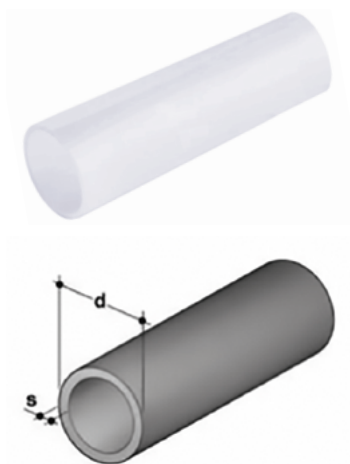

## PN 10

d, мм	s, мм	Давление, бар	Длина, м	Вес, кг/м	Артикул IPS
125	3,9	10	4	2,88	IPIPEF33125*
140	4,4	10	4	3,64	IPIPEF33140*
160	5,0	10	4	4,72	IPIPEF33160*
180	5,6	10	4	5,95	IPIPEF33180*
200	6,2	10	4	7,32	IPIPEF33200*
225	7,1	10	4	9,15	IPIPEF33225*
250	7,5	10	4	10,89	IPIPEF33250*
280	8,5	10	4	13,64	IPIPEF33280*
315	9,6	10	4	17,33	IPIPEF33315*
355	10,8	10	4	21,97	IPIPEF33355*
400	12,2	10	4	27,97	IPIPEF33400*

\* заказная номенклатура

● ПВДФ (PVDF)

## ФИТИНГИ



### Описание

Линейка фитингов из поливинилиденфторида (ПВДФ) предназначена для транспортировки сред под давлением до 16 бар. Соединение выполняется способом раструбной или стыковой сварки.

Соответствуют требованиям промышленной безопасности.

### Технические характеристики

Характеристика	Ед. изм.	Значение
Диапазон типоразмеров		D 20...355
Средний полный срок службы	лет	25
Рабочая среда		Группы 1, 2 (см. ТР ТС 032/2013)
Номинальное давление (PN)	бар	16
Макс. температура рабочей среды	°C	+140
Мин. температура рабочей среды	°C	-40
Материал		ПВДФ (PVDF)
Тип соединения		Термическая раструбная и стыковая сварка
Цвет		Матовый белый



# ФИТИНГИ ДЛЯ РАСТРУБНОЙ СВАРКИ IPS

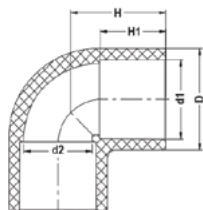

## Отвод для раструбной сварки 90°

d1, мм	DN	D, мм	d1, мм	d2, мм	H, мм	H1, мм	PN	Артикул
20	15	28,5	19	17	27	16	16	IGIF020*
25	20	34,5	24	22,1	31,6	18	16	IGIF025*
32	25	42,5	31	29,1	37,1	20	16	IGIF032*
40	32	51,5	39	37,1	43,1	22	16	IGIF040*
50	40	63,5	49	47	52	26	16	IGIF050*
63	50	80,5	62	60	62,5	30	16	IGIF063*
75	65	92	73,6	71,6	71,8	33	16	IGIF075*
90	80	113	88,5	86,3	82,2	36	16	IGIF090*
110	100	133	108,5	106,3	98,2	42	16	IGIF110*

\* заказная номенклатура

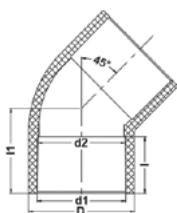

## Отвод для раструбной сварки 45°

d1, мм	DN	D, мм	d1, мм	d2, мм	l, мм	l1, мм	PN	Артикул
20	15	28,5	19	17	16	22	16	IHIF020*
25	20	34,5	24	22,1	18	25,1	16	IHIF025*
32	25	42,5	31	29,1	20	28,5	16	IHIF032*
40	32	51,5	39	37,1	22	32,2	16	IHIF040*
50	40	63,5	49	47	26	38,2	16	IHIF050*
63	50	80,5	62	60	30	44,93	16	IHIF063*
75	65	92	73,6	71,6	33	50,8	16	IHIF075*
90	80	113	88,5	86,3	36	56,9	16	IHIF090*
110	100	133	108,5	106,3	42	67	16	IHIF110*

\* заказная номенклатура

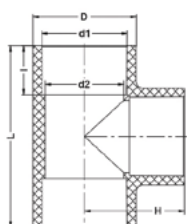

## Тройник для раструбной сварки 90°

d1, мм	DN	D, мм	d1, мм	d2, мм	H, мм	L, мм	l, мм	PN	Артикул
20	15	28,5	19	17	27	54	16	16	ITIF032*
25	20	34,5	24	22,1	31,55	63,1	18	16	ITIF063*
32	25	42,5	31	29,1	37,05	74,1	20	16	ITIF025*
40	32	51,5	39	37,1	43,05	86,1	22	16	ITIF020*
50	40	63,5	49	47	52	104	26	16	ITIF050*
63	50	80,5	62	60	62,5	125	30	16	ITIF040*
75	65	92	73,5	71,6	71,8	143,6	33	16	ITIF075*
90	80	113	88,5	86,3	85,2	164,3	36	16	ITIF090*
110	100	133	108,5	106,3	98,2	196,3	42	16	ITIF110*

\* заказная номенклатура



# ФИТИНГИ ДЛЯ РАСТРУБНОЙ СВАРКИ IPS

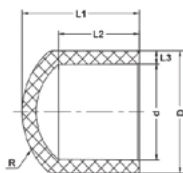

## Заглушка для раструбной сварки

d, мм	DN	d, мм	D, мм	L1, мм	L2, мм	L3, мм	R	PN	Артикул
20	15	19	28,5	16	20,94	4,75	3	16	ICIF020*
25	20	24	34,5	18	23,69	5,25	3	16	ICIF025*
32	25	31	42,5	20	27,35	5,75	3	16	ICIF032*
40	32	39	51,5	22	31,7	6,25	3	16	ICIF040*
50	40	49	63,5	26	36,08	7,25	3	16	ICIF050*
63	50	62	80	30	41,82	9	3	16	ICIF063*
75	65	73,6	92	32,91	48,2	9,2	3	16	ICIF075*
90	80	88,5	113	36,1	55,25	12,25	3	16	ICIF090*
110	100	108,5	133	42	62,25	12,25	3	16	ICIF110*

\* заказная номенклатура

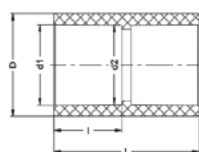

## Муфта соединительная для раструбной сварки

d1, мм	DN	D, мм	d1, мм	d2, мм	L, мм	I, мм	PN	Артикул
20	15	28,68	19	17	34,5	16	16	IMIF020*
25	20	34,7	24	22,1	38,5	18	16	IMIF025*
32	25	42,7	31	29,1	42,5	20	16	IMIF032*
40	32	51,7	39	37,1	46,5	22	16	IMIF040*
50	40	63,8	49	47	54,5	26	16	IMIF050*
63	50	80,8	62	60	62,5	30	16	IMIF063*
75	65	92	73,5	71,6	71	33	16	IMIF075*
90	80	113	88	86,3	78	36	16	IMIF090*
110	100	133	108,5	106,3	90	42	16	IMIF110*

\* заказная номенклатура



# ФИТИНГИ ДЛЯ РАСТРУБНОЙ СВАРКИ IPS

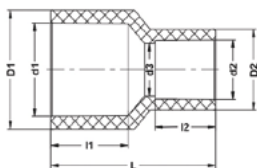

## Муфта переходная для раструбной сварки

Размер	D1, мм	D2, мм	d1, мм	d2, мм	d3, мм	L, мм	l1, мм	l2, мм	PN	Артикул
25×16	34,5	22	24	15	13,4	40	18	15	16	IRIF025016*
25×20	34,5	28,5	24	19	17	40	18	17	16	IRIF025020*
32×20	42,5	28,5	31	19	17	44,5	20	17,5	16	IRIF032020*
32×25	42,5	34,5	31	24	22	44,5	20	18,5	16	IRIF032025*
40×20	51,5	28,5	39	19	17	50	22	16	16	IRIF040020*
40×25	51,5	34,5	39	24	22,1	50	22	18	16	IRIF040025*
40×32	51,5	42,5	39	31	29,1	50	22	20	16	IRIF040032*
50×20	63,5	28,5	49	19	17	60	25,5	16,5	16	IRIF050020*
50×25	63,5	34,5	49	24	22,1	58,5	25,5	17,5	16	IRIF050025*
50×32	63,5	42,5	49	31	29,1	57	25,5	21	16	IRIF050032*
50×40	63,5	51,5	49	39	37,1	55	25,5	22	16	IRIF050040*
63×20	80,5	28,5	62	19	17	74	30	17	16	IRIF063020*
63×25	80,5	34,5	62	24	22,1	74,5	30	19	16	IRIF063025*
63×32	80,5	42,5	62	31	19,1	74	30	21	16	IRIF063032*
63×40	80,5	51,5	62	39	37,1	70	30	21	16	IRIF063040*
63×50	80,5	63,5	62	49	47	65	30	26	16	IRIF063050*
75×63	92	80,8	73,5	62	60	74	34	30,5	16	IRIF075063*
90×63	113	92	88	62	60	88	37	30	16	IRIF090063*
90×75	113	92	88	73,5	71,6	88	36	33	16	IRIF090075*
110×63	133	80,8	107,5	62	60	90	42	30	16	IRIF110063*
110×75	133	92	107,5	73,5	71,6	90	42	34	16	IRIF110075*
110×90	133	113	107,5	88	86,3	90	42	36	16	IRIF110090*

\* заказная номенклатура

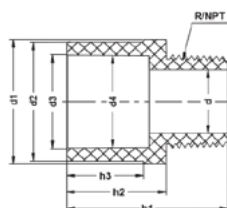

## Муфта переходная для раструбной сварки, НР

Размер / R	DN	d, мм	d1, мм	d2, мм	d3, мм	d4, мм	h1, мм	h2, мм	h3, мм	Вес, кг	PN	Артикул	
20	1/2"	15	13,3	30,68	28,68	18,99	18,6	41,5	22,5	19	0,03	16	IKBFF020012*
25	3/4"	20	17	36,7	34,7	23,99	23,7	44,5	28	20	0,03	16	IKBFF025034*
32	1"	25	23,3	44,72	42,72	30,99	30,7	55	32,5	23	0,04	16	IKBFF032100*
40	1 1/4"	32	29,5	53,5	51,5	38,99	38,7	59	34	25	0,07	16	IKBFF040114*
50	1 1/2"	40	37	66	63,79	48,99	48,6	68,5	40	30	0,11	16	IKBFF050112*
63	2"	50	48,3	83	80,83	61,99	61,6	75,5	43	33	0,17	16	IKBFF063200*

\* заказная номенклатура



# ФИТИНГИ ДЛЯ РАСТРУБНОЙ СВАРКИ IPS

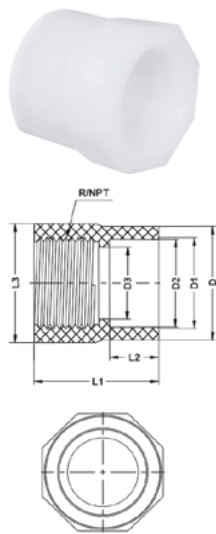

## Муфта переходная для раструбной сварки, ВР

Размер / Rc	DN	D, мм	D1, мм	D2, мм	D3, мм	L1, мм	L2, мм	L3, мм	PN	Артикул
20 1/2"	15	28,5	18,99	18,6	13,3	39	16	31,8	16	IMIMF020012*
25 3/4"	20	34,51	23,99	23,7	17	42	25,4	37,0	16	IMIMF025034*
32 1"	25	42,5	31,14	30,85	23,3	46,87	20	44,4	16	IMIMF032100*
40 1 1/4"	32	51,5	38,99	38,7	29,5	55,98	22	55,9	16	IMIMF040114*
50 1 1/2"	40	63,79	48,98	48,6	37	63,5	26	66,0	16	IMIMF050112*
63 2"	50	80,83	61,99	61,6	48,3	68,5	30	83,0	16	IMIMF063200*

\* заказная номенклатура



## Бурт для раструбной сварки

d1, мм	DN	D1, мм	D2, мм	d2, мм	Z, мм	H, мм	PN	Артикул
20	15	37	31,5	16	14,7	24,5	16	IQRNF020*
25	20	44	38	21	18	29	16	IQRNF025*
32	25	52	45	26,5	20	30,8	16	IQRNF032*
40	32	64	55	32	22	34,5	16	IQRNF040*
50	40	76	63	40	25	37,5	16	IQRNF050*
63	50	97	77	51	28	40,5	16	IQRNF063*
75	65	109	95	59	31	51,5	16	IQRNF075*
90	80	126	110	69	35	57	16	IQRNF090*
110	100	160	130	89	41	78,5	16	IQRNF110*

\* заказная номенклатура



# ФИТИНГИ ДЛЯ СТЫКОВОЙ СВАРКИ IPS

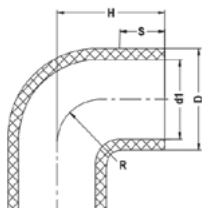

## Отвод для стыковой сварки 90°

D, мм	d1, мм	R, мм	H, мм	S, мм	Вес, кг	PN	Артикул
20	16,2	20	51	33	0,03	16	IGBF21020*
25	21,2	25	56	33	0,04	16	IGBF21025*
32	27,2	32	63	33	0,06	16	IGBF21032*
40	35,2	40	72	36	0,09	16	IGBF21040*
50	44	50	84	36	0,16	16	IGBF21050*
63	57	63	97	35	0,24	16	IGBF21063*
75	67,8	75	100	28	0,36	16	IGBF21075*
90	81,4	90	123	34	0,58	16	IGBF21090*
110	99,4	110	142	34	0,97	16	IGBF21110*
140	126,6	140	216	76	2,14	16	IGBF21140*
160	144,6	160	316	76	3,20	16	IGBF21160*
225	203,4	225	301	76	7,32	16	IGBF21225*
250	-	-	-	-	-	16	IGBF21250*
280	-	-	-	-	-	16	IGBF21280*
315	-	-	-	-	-	16	IGBF21315*

\* заказная номенклатура

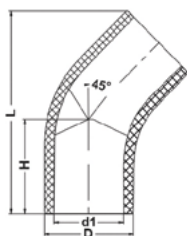

## Отвод для стыковой сварки 45°

D, мм	d1, мм	H, мм	L, мм	Вес, кг	PN	Артикул
20	16,2	43	85,8	0,03	16	IHBF21020*
25	21,2	45	91,3	0,03	16	IHBF21025*
32	27,2	52	108,3	0,05	16	IHBF21032*
40	35,2	58	121,2	0,07	16	IHBF21040*
50	44	66	140,3	0,12	16	IHBF21050*
63	57	75	160,8	0,18	16	IHBF21063*
75	67,8	53,6	127,5	0,18	16	IHBF21075*
90	81,4	59	141,9	0,29	16	IHBF21090*
110	99,4	68	166,6	0,46	16	IHBF21110*
140	126,6	85	250	1,18	16	IHBF21140*
160	144,6	103	276	1,67	16	IHBF21160*
225	203,4	182	-	-	16	IHBF21225*
250	226,2	199	-	-	16	IHBF21250*
280	253,2	230	-	-	16	IHBF21280*
315	285	247,5	-	-	16	IHBF21315*

\* заказная номенклатура



# ФИТИНГИ ДЛЯ СТЫКОВОЙ СВАРКИ IPS

## Заглушка для стыковой сварки

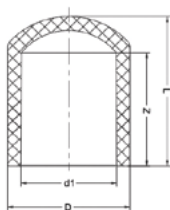

d, мм	d1, мм	L, мм	l, мм	R, мм	Вес, кг	PN	Артикул
20	16,2	45	41	4	0,02	16	ICBF21020*
25	21,2	49	41	8	0,02	16	ICBF21025*
32	27,2	56	45	11	0,03	16	ICBF21032*
40	35,2	64	50	14	0,05	16	ICBF21040*
50	44	73	60	13	0,07	16	ICBF21050*
63	57	86	68	18	0,11	16	ICBF21063*
75	67,8	93	75	20	0,17	16	ICBF21075*
90	81,4	110	84	20	0,29	16	ICBF21090*
110	99,4	125	99	22	0,52	16	ICBF21110*

\* заказная номенклатура

## Тройник для стыковой сварки 90°

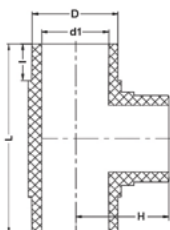

D, мм	d1, мм	H, мм	L, мм	Вес, кг	PN	Артикул
20	16,2	35	70	0,03	16	ITBF21020*
25	21,2	40	80	0,04	16	ITBF21025*
32	27,2	45	89	0,06	16	ITBF21032*
40	35,2	50	100	0,08	16	ITBF21040*
50	44	60	120	0,14	16	ITBF21050*
63	57	75	149	0,22	16	ITBF21063*
75	67,8	87	175	0,33	16	ITBF21075*
90	81,4	92	181	0,52	16	ITBF21090*
110	99,4	110	223	0,95	16	ITBF21110*
125	113	114,5	278	-	16	ITBF21125*
140	126,6	133,5	280	1,88	16	ITBF21140*
160	144,6	160	320	2,73	16	ITBF21160*
180	162,8	170	400	-	16	ITBF21180*
200	180,8	189	446	-	16	ITBF21200*
225	203,4	201,5	440	7,05	16	ITBF21225*
250	-	-	-	-	16	ITBF21250*
280	-	-	-	-	16	ITBF21280*
315	-	-	-	-	16	ITBF21315*

\* заказная номенклатура



# ФИТИНГИ ДЛЯ СТЫКОВОЙ СВАРКИ IPS

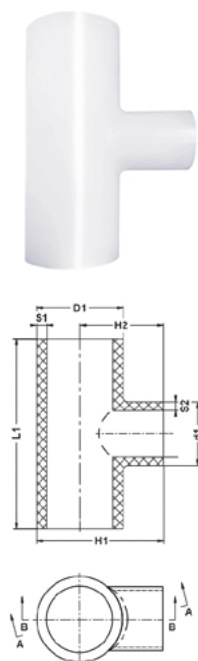

## Тройник для стыковой сварки переходной 90°

Размер	D1, мм	S1, мм	d1, мм	S2, мм	L1, мм	H, мм	H2, мм	Вес, кг	PN	Артикул
25×20	25	1,9	20	1,9	85	53,5	41	0,03	16	ITRBF21025020*
32×20	32	2,4	20	1,9	93	61,52	45,52	0,05	16	ITRBF21032020*
32×25	32	2,4	25	1,9	93	62,01	46,01	0,05	16	ITRBF21032025*
40×20	40	2,4	20	1,9	103	69,54	49,54	0,07	16	ITRBF21040020*
40×25	40	2,4	25	1,9	103	70,03	50,03	0,07	16	ITRBF21040025*
40×32	40	2,4	32	2,4	103	71	50,5	0,07	16	ITRBF21040032*
50×20	50	3	20	1,9	120	78,52	53,52	0,11	16	ITRBF21050020*
50×25	50	3	25	1,9	120	79,6	54,6	0,12	16	ITRBF21050025*
50×32	50	3	32	2,4	120	85	60	0,12	16	ITRBF21050032*
50×40	50	3	40	2,4	120	81,56	56,56	0,12	16	ITRBF21050040*
63×20	63	3	20	1,9	149	91,77	60,27	0,18	16	ITRBF21063020*
63×25	63	3	25	1,9	149	93,24	61,74	0,18	16	ITRBF21063025*
63×32	63	3	32	2,4	149	93,73	62,23	0,19	16	ITRBF21063032*
63×40	63	3	40	2,4	149	106,5	75	0,19	16	ITRBF21063040*
63×50	63	3	50	3	149	98,15	66,65	0,20	16	ITRBF21063050*
75×50	75	3,74	50	3	186	130,55	93	0,36	16	ITRBF21075050*
75×63	75	3,75	63	3	186	118,76	81,21	0,37	16	ITRBF21075063*
90×32	90	4,45	32	2,4	181	120,84	75,79	0,43	16	ITRBF21090032*
90×40	90	4,45	40	2,4	181	121,82	76,77	0,44	16	ITRBF21090040*
90×50	90	4,45	50	3	181	137,05	92	0,47	16	ITRBF21090050*
90×63	90	4,45	63	3	181	137,05	92	0,49	16	ITRBF21090063*
90×75	90	4,45	75	3,75	181	137,05	92	0,50	16	ITRBF21090075*
110×63	110	5,45	63	3	223,1	153,8	98,75	0,80	16	ITRBF21110063*
110×75	110	5,45	75	3,75	223,1	165,1	110,05	0,83	16	ITRBF21110075*
110×90	110	5,45	90	4,45	223,1	157,24	102,19	0,83	16	ITRBF21110090*

\* заказная номенклатура



# ФИТИНГИ ДЛЯ СТЫКОВОЙ СВАРКИ IPS

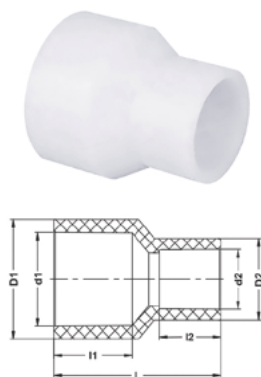

## Муфта переходная для стыковой сварки

Размер	D1, мм	d1, мм	D2, мм	d2, мм	L, мм	l1, мм	l2, мм	Вес, кг	PN	Артикул
20×16	20	16,2	16	12,2	50	20,2	19,8	-	16	IRBF21020016*
25×20	25	21,2	20	16,2	50	20,3	19,8	0,02	16	IRBF21025020*
32×20	32	27,2	20	16,2	50	25,4	19,8	0,03	16	IRBF21032020*
32×25	32	27,2	25	21,2	50	25,4	20	0,03	16	IRBF21032025*
40×20	40	35,2	20	16,2	55	25,5	20	0,03	16	IRBF21040020*
40×25	40	35,2	25	21,2	55	25,5	20	0,03	16	IRBF21040025*
40×32	40	35,2	32	27,2	55	26	25,5	0,04	16	IRBF21040032*
50×20	50	44	20	16,2	60	26	20,2	0,04	16	IRBF21050020*
50×25	50	44	25	21,2	60	26	19,8	0,04	16	IRBF21050025*
50×32	50	44	32	27,2	60	26	25	0,01	16	IRBF21050032*
50×40	50	44	40	35,2	60	26	26,3	0,05	16	IRBF21050040*
63×20	63	57	40	21,2	65	29,3	20	0,06	16	IRBF21063020
63×25	63	57	25	21,2	65	29,8	19	0,06	16	IRBF21063025*
63×32	63	57	32	27,2	65	30,5	26,5	0,07	16	IRBF21063032*
63×40	63	57	40	35,2	65	30,2	25,4	0,07	16	IRBF21063040*
63×50	63	57	50	44	65	30	25,8	0,08	16	IRBF21063050*
75×50	75	67,8	50	44	147	67	50	0,20	16	IRBF21075050*
75×63	75	67,8	63	57	147	67	50	0,22	16	IRBF21075063*
90×50	90	81,4	50	44	161	76	55	0,28	16	IRBF21090050*
90×63	90	81,4	63	57	162,5	76	55	0,30	16	IRBF21090063*
90×75	90	81,4	75	67,8	161	76	55	0,26	16	IRBF21090075*
110×63	110	99,4	63	57	180	79	70	0,43	16	IRBF21110063*
110×75	110	99,4	75	67,8	180	79	70	0,46	16	IRBF21110075*
110×90	110	99,4	90	81,4	180	80	70	0,53	16	IRBF21110090*
140×63	140	126,6	63	57	127	55	45	0,46	16	IRBF21140063*
140×75	140	126,6	75	67,8	127	55	50	0,39	16	IRBF21140075*
140×90	140	126,6	90	81,4	128	55	50	0,42	16	IRBF21140090*
140×110	140	126,6	110	99,4	128	55	55	0,47	16	IRBF21140110*
160×110	160	144,6	110	99,4	140	55	55	0,76	16	IRBF21160110*
160×140	160	144,6	140	126,6	140	55	55	0,73	16	IRBF21160140*
225×110	225	203,4	110	99,4	160	55	40	1,97	16	IRBF21225110*
225×140	225	203,4	140	126,6	160	55	40	2,06	16	IRBF21225140*
225×160	225	203,4	160	144,6	160	60	40	1,88	16	IRBF21225160*
225×200	225	203,4	200	180,8	160	60	50	-	16	IRBF21225200*
250×225	250	-	-	-	-	-	-	-	16	IRBF21250225*
280×250	280	-	-	-	-	-	-	-	16	IRBF21280250*
315×280	315	-	-	-	-	-	-	-	16	IRBF21315280*

\* заказная номенклатура



# ФИТИНГИ ДЛЯ СТЫКОВОЙ СВАРКИ IPS

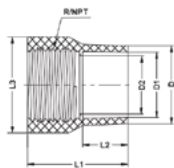

## Муфта переходная для стыковой сварки, ВР

d, мм	Rc	D, мм	D1, мм	D2, мм	L1, мм	L2, мм	L3, мм	Вес, кг	PN	Артикул
20	1/2"	20,05	16,15	13,3	41	20	31,83	0,03	16	IDBFF21020012*
25	3/4"	25,05	21,15	17	44	20	35,04	0,03	16	IDBFF21025034*
32	1"	32,05	27,2	23,3	53	26,13	44,42	0,05	16	IDBFF21032100*
40	1 1/4"	40	35,2	29,5	58	26	55,91	0,07	16	IDBFF21040114*
50	1 1/2"	50	44	37	60	26	62,79	0,11	16	IDBFF21050112*
63	2"	63	57	48,3	70	33	76,65	0,17	16	IDBFF21063200*

\* заказная номенклатура

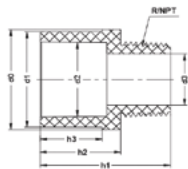

## Муфта переходная для стыковой сварки, НР

d, мм	R	d0, мм	d1, мм	d2, мм	d3, мм	h1, мм	h2, мм	h3, мм	Вес, кг	PN	Артикул
20	1/2"	25	20,05	16,2	13,3	47	27	19	0,02	16	IKBFF21020012*
25	3/4"	28	25,05	21,2	17	48	28	20	0,03	16	IKBFF21025034*
32	1"	35	32,05	27,2	23,3	58,5	32,5	23	0,04	16	IKBFF21032100*
40	1 1/4"	43	40	35,2	29,5	60,5	34,5	25	0,05	16	IKBFF21040114*
50	1 1/2"	52	50	44	37	66	40	30	0,08	16	IKBFF21050112*
63	2"	65	63	57	48,3	73	40	30	0,10	16	IKBFF21063200*

\* заказная номенклатура

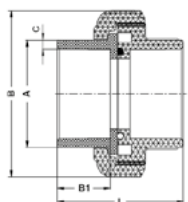

## Муфта разборная для стыковой сварки

A, мм	B, мм	B1, мм	C, мм	L, мм	Вес, кг	PN	Артикул
20	53,98	20	1,9	68	0,85	16	IBBFL21020F*
25	63	21,9	1,9	71,9	0,13	16	IBBFL21025F*
32	71,97	22	2,4	77,99	0,18	16	IBBFL21032F*
40	84,58	30	2,4	96,47	0,24	16	IBBFL21040F*
50	96,8	30	3	97	0,32	16	IBBFL21050F*
63	115	31	3	100	0,49	16	IBBFL21063F*
75	147,54	33	3,6	125	1,03	16	IBBFL21075F*
90	165,4	40	4,3	143,8	1,45	16	IBBFL21090F*
110	225	49	5,3	147	5,00	16	IBBFL21110F*

\* заказная номенклатура



# ФИТИНГИ ДЛЯ СТЫКОВОЙ СВАРКИ IPS

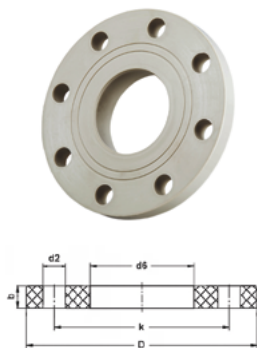

## Фланец свободный со стальным сердечником (PP-H)

d, мм	DN	D, мм	k, мм	d2, мм	n-Ø	d6, мм	b, мм	PN	Артикул
20	15	95	65	14	4-12	28	12	16	IODB020*
25	20	105	75	14	4-12	34	12	16	IODB025*
32	25	115	85	14	4-12	42	16	16	IODB032*
40	32	140	100	18	4-16	51	16	16	IODB040*
50	40	150	110	18	4-16	62	18	16	IODB050*
63	50	165	125	18	4-16	78	18	16	IODB063*
75	65	185	145	18	4-16	92	18	16	IODB075*
90	80	200	160	18	4-16	110	20	16	IODB090*
110	100	220	180	18	8-16	133	20	16	IODB110*
125	100	220	180	18	8-16	135	20	16	IODB125*
140	125	250	210	18	8-16	158	24	16	IODB140*
160	150	285	240	22	8-16	178	24	16	IODB160*
180	150	285	240	22	8-20	188	24	16	IODB180*
200	200	340	295	22	8-20	235	24	10	IODB200*
225	200	340	295	22	8-20	238	24	10	IODB225*
250	250	409	350	22	12-20	288	30	10	IODB250*
280	250	409	350	22	12-20	294	30	10	IODB280*
315	300	463	400	22	12-20	338	34	10	IODB315*
355	350	515	460	22	16-20	376	42	10	IODB355*

\* заказная номенклатура

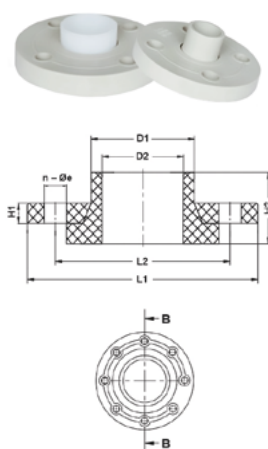

## Бурт для стыковой сварки

Размер	D1, мм	D2, мм	H2, мм	Вес, кг	PN	Артикул
20	20	16,2	50	0,04	16	IQBF21020*
25	25	21,2	52	0,05	16	IQBF21025*
32	32	27,2	54	0,07	16	IQBF21032*
40	40	35,2	56	0,10	16	IQBF21040*
50	50	44	62	0,11	16	IQBF21050*
63	63	57	63	0,14	16	IQBF21063*
75	75	67,8	66	0,24	16	IQBF21075*
90	90	81,4	81,5	0,32	16	IQBF21090*
110	110	99,4	81,5	0,48	16	IQBF21110*
140	140,15	126,6	97,45	0,63	16	IQBF21140*
160	160,15	144,6	109,45	0,96	16	IQBF21160*
225	225,15	203,4	134	2,07	16	IQBF21225*
250	250	226,2	100	-	16	IQBF21250*
280	280	253,2	100	-	16	IQBF21280*
315	315	285	100	-	16	IQBF21315*

\* заказная номенклатура



## ПВДФ (PVDF)

# ЗАПОРНО-РЕГУЛИРУЮЩАЯ АРМАТУРА



### Описание

Для регулировки и перекрытия потока рабочей среды в трубопроводе используется специальная запорная арматура из ПВДФ. За счет конструктивных особенностей устройства уменьшают или полностью перекрывают проходное сечение трубопровода. В каталоге представлен широкий выбор изделий, предназначенных для регулирования потока до 16 бар.

### Технические характеристики

Характеристика	Ед. изм.	Значение
Диапазон типоразмеров		DN 15...1000
Средний полный срок службы	лет	25
Рабочая среда		Группы 1, 2 (см. ТР ТС 032/2013)
Номинальное давление (PN)	бар	до 16 (см. таблицу номенклатур)
Макс. температура рабочей среды	°C	+140
Мин. температура рабочей среды	°C	-40
Материал		ПВДФ (PVDF)
Тип соединения		Термическая сварка / резьбовое соединение / фланцевое соединение
Цвет		Матовый белый



## КРАН ШАРОВОЙ ПРОМЫШЛЕННОГО ПРИМЕНЕНИЯ IPS

Кран шаровой промышленного применения IPS® из ПВДФ предназначен для использования в качестве запорной арматуры в системах промышленных трубопроводов для транспортировки технологических сред до 16 бар.

- Открытие / закрытие крана происходит с минимальным усилием, благодаря сниженному крутящему моменту;
- Возможность комплектации EPDM и FKM уплотнениями;
- Возможность комплектации электрическим и пневматическим приводом.

### Технические характеристики

Конструкция	Кран шаровой двухходовой с накидными гайками
Диапазон диаметров	DN 15...100
Номинальное давление	до 16 бар (см. таблицу номенклатур)
Диапазон температур	-40 °С...+140 °С
Рабочая среда	Группы 1, 2 (см. ТР ТС 032/2013)
Класс герметичности по ГОСТ 9544-2015	«А»
Климатическое исполнение по ГОСТ 15150-69	УХЛ4
Средний полный срок службы	25 лет
Минимальный ресурс циклов открытия/закрытия	Не менее 5000 (см. EN ISO 16136:2006)
Тип присоединения	Муфтовый / фланцевый
Материал крана	ПВДФ (PVDF)
Материал уплотнений	FKM (по запросу EPDM)
Опции управления	<ul style="list-style-type: none"><li>• Ручное управление</li><li>• Возможность комплектации электрическим и пневматическим приводом</li></ul>



# АРМАТУРА IPS

## Конструкция и материалы

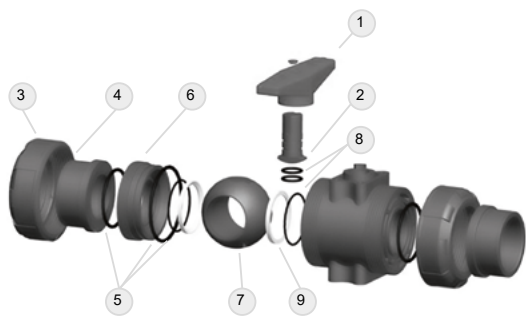

№	Деталь	Материал	Кол-во
5/ 8/ 11	Уплотнительное кольцо	EPDM / FKM	7
1	Рукоятка	ABS	1
2	Шток	ПВДФ	1
3	Гайка	ПВДФ	2
4	Окончание	ПВДФ	2
6	Опора седла шара	ПВДФ	1
7	Шар	ПВДФ	1
9	Седло шара	PTFE	2
10	Корпус	ПВДФ	1

## Кран шаровой промышленного применения, муфтовые окончания

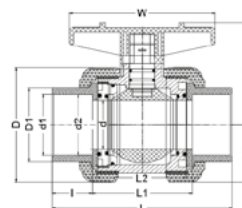

Размер	DN	d1, мм	D, мм	D1, мм	L, мм	l, мм	L1, мм	L2, мм	W, мм	H1, мм	H2, мм	KM, мм	PN	Артикул (EPDM)	Артикул (FKM)
20	15	20*	56	32	112	23	66	57	85	51,8	28	2	16	IVKDIF020E	IVKDIF020F
25	20	25*	65	37	120	26	68	59	90	61	32,5	2,5	16	IVKDIF025E	IVKDIF025F
32	25	32*	76	45,5	136	29	76	68	106	69,3	38	3	16	IVKDIF032E	IVKDIF032F
40	32	40*	87	55,5	150,5	32,5	85	76	116	80,8	43,5	3,5	16	IVKDIF040E	IVKDIF040F
50	40	50*	101	62	168	35,5	95,5	86,5	128	92	50,5	4,5	16	IVKDIF050E	IVKDIF050F
63	50	63*	121	79	180	38,5	103	92	155	108	60,6	5,5	16	IVKDIF063E	IVKDIF063F
75	65	75*	150	94,2	235	44,5	146	134	195	135	75	7,5	10	IVKDIF075E	IVKDIF075F
90	80	90*	169	110	265	51	163	148	215	150,5	85	8,5	10	IVKDIF090E	IVKDIF090F
110	100	110*	190	132	304	61,5	181	157	255	166	95	12	10	IVKDIF110E	IVKDIF110F



# АРМАТУРА IPS

Кран шаровой  
промышленного  
применения,  
фланцевые окончания

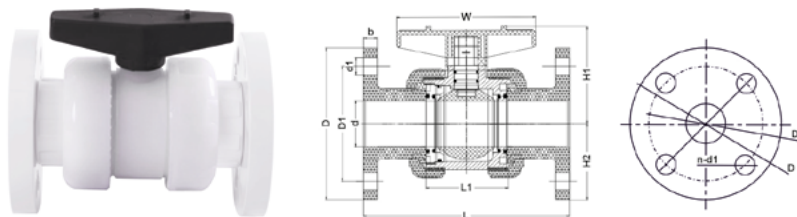

Размер	DN	D1, мм	d1, мм	n, мм	Dm, мм	b, мм	L, мм	L1, мм	W, мм	H1, мм	H2, мм	KM, мм	PN	Артикул (EPDM)	Артикул (FKM)
20	15	65	14	4	95	15	145	57	85	51,8	47,5	2	16	IVKDOF020E	IVKDOF020F
25	20	75	14	4	105	16	153	59	90	61	52,5	2,5	16	IVKDOF025E	IVKDOF025F
32	25	85	14	4	125	17	174	68	106	69,3	60	3	16	IVKDOF032E	IVKDOF032F
40	32	100	18	4	140	18	186	76	116	80,8	70	3,5	16	IVKDOF040E	IVKDOF040F
50	40	110	18	4	145	20	207	86,5	128	92	72,5	4,5	16	IVKDOF050E	IVKDOF050F
63	50	125	18	4	165	22	222	92	155	108	80	5,5	16	IVKDOF063E	IVKDOF063F
75	65	145	18	4	185	22	280	134	195	135	90	7,5	10	IVKDOF075E	IVKDOF075F
90	80	160	18	8	200	22	310	148	215	150,5	100	8,5	10	IVKDOF090E	IVKDOF090F
110	100	180	18	8	229	23	352	157	255	166	115	12	10	IVKDOF110E	IVKDOF110F



## ЗАТВОР ДИСКОВЫЙ ПРОМЫШЛЕННОГО ПРИМЕНЕНИЯ IPS

Затвор дисковый промышленного применения IPS® из ПВДФ предназначен для использования в качестве запорной арматуры в системах промышленных трубопроводов для транспортировки технологических сред до 10 бар.

Корпус затвора представляет собой фланец с овальными отверстиями, совместимыми с фланцами разных стандартов (DIN, JIS, ANSI, CNS).

### Технические характеристики

Конструкция	Затвор дисковый двунаправленный
Диапазон диаметров	DN 40...1000
Номинальное давление	до PN 10 (см. таблицы номенклатуры)
Диапазон температур	0 °С...+100 °С
Рабочая среда	Группы 1, 2 (см. TP TC 032/2013)
Класс герметичности по ГОСТ 9544-2015	«А»
Климатическое исполнение по ГОСТ 15150-69	УХЛ4
Средний полный срок службы	25 лет
Минимальный ресурс циклов открытия/закрытия	Не менее 5000 (см. EN ISO 16136:2006)
Тип присоединения	Фланцевый
Материал затвора	ПВДФ (PVDF)
Материал уплотнений	FKM (по запросу EPDM)
Опции управления	<ul style="list-style-type: none"><li>• Ручное управление</li><li>• Редуктор</li><li>• Возможность комплектации электрическим и пневматическим приводом</li></ul>



# АРМАТУРА IPS

## Конструкция и материалы

### Затвор дисковый промышленного применения с рукояткой

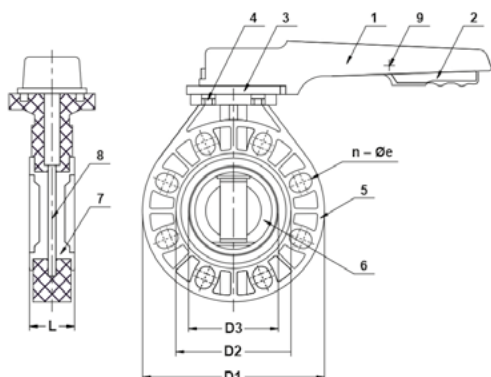

№	Деталь	Материал
1	Рукоятка	Сплав металла
2	Фиксирующая штанга	Сплав металла
3	Установочная пластина	Сплав металла
4	Гайка	FRPP
5	Корпус	ПВДФ
6	Диск	ПВДФ
7	Уплотнение	FRM / EPDM
8	Шток	Сталь
9	Штифт	Сплав металла

### Затвор дисковый промышленного применения с редуктором

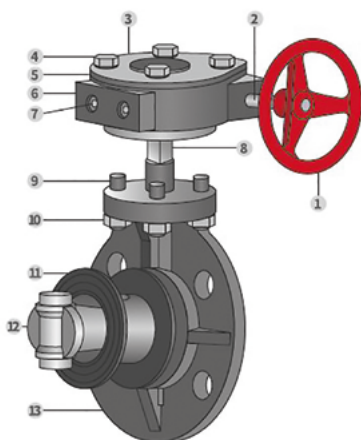

№	Деталь	Материал
1	Штурвал	Чугун, алюминиевый сплав
2	Шток штурвала	Сталь
3	Заглушка редуктора	ABS
4	Шестигранный болт	Сталь, Нержавеющая сталь
5	Крышка редуктора	Чугун, алюминиевый сплав
6	Редуктор	Чугун, алюминиевый сплав
7	Ограничительный болт	Сталь, Нержавеющая сталь
8	Шток	Сталь, Нержавеющая сталь
9	Двуглавая шпилька	Сталь, Нержавеющая сталь
10	Болт	Сталь, Нержавеющая сталь
11	Уплотнение	FKM
12	Диск	ПВДФ
13	Корпус	ПВДФ



## АРМАТУРА IPS

Затвор дисковый  
промышленного  
применения  
с рукояткой

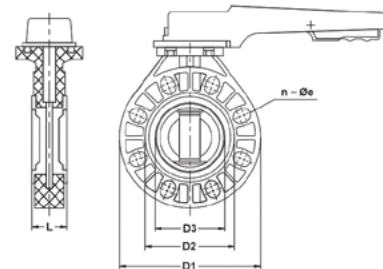

Размер	DN	D1, мм	D2 ANSI	D2 JIS	D3, мм	L, мм	n-Ø ANSI	n-Ø JIS	PN	Артикул (ФКМ)
50	40	148	3,88	105	45	39	4-19×25	4-19×25	10	IFKOFLM050F*
63	50	162	4,74	120	50	40	4-19×26,5	4-19×26,5	10	IFKOFLM063F*
75	65	180	5,49	140	64	42	4-19×26,5	4-19×26,5	10	IFKOFLM075F*
90	80	198	6	150	77	42	8-19×25	8-19×24	10	IFKOFLM090F*
110	100	225	7,5	175	96	52	8-19×32	8-19×32	10	IFKOFLM110F*
140	125	255	8,5	210	120	61	8-23×33	8-23×33	10	IFKOFLM140F*
160	150	285	9,51	240	145	71	8-23×34	8-23×34	10	IFKOFLM160F*
225	200	340	11,75	290	196,5	81	8-23×33,5	12-23×27	10	IFKOFLM225F*

\* заказная номенклатура



# АРМАТУРА IPS

Затвор дисковый  
промышленного  
применения  
с редуктором

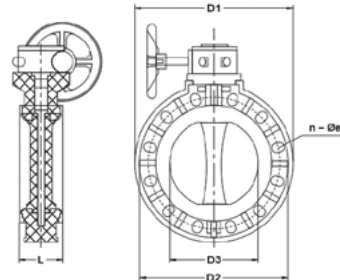

Размер	DN	D1, мм	D2 ANSI	D2 JIS	D3, мм	L, мм	n-Ø ANSI	n-Ø JIS	PN	Артикул (FKM)
50	40	148	3,88	105	41,5	39	4-19×25	4-19×25	10	IFKOFRM050F*
63	50	162	4,74	120	50	40	4-19×25,6	4-19×25,6	10	IFKOFRM063F*
75	65	180	5,49	140	64	42	4-19×25,6	4-19×25,6	10	IFKOFRM075F*
90	80	198	6	150	77	42	8-19×25	8-19×24	10	IFKOFRM090F*
110	100	225	7,5	175	96	52	8-19×32	8-19×32	10	IFKOFRM110F*
140	125	255	8,5	210	120	61	8-23×33	8-23×33	10	IFKOFRM140F*
160	150	285	9,51	240	145	71	8-22×34	8-23×34	10	IFKOFRM160F*
225	200	340	11,75	190	196,5	81	8-22×33,5	12-23×27	10	IFKOFRM225F*
10"	250	406	14,25	355	245,5	110	12-25×32,5	12-25×32,5	6	IFKOFRM800F*
12"	300	483	17	400	291,5	115	12-26×42,5	16×25	6	IFKOFRM812F*
14"	350	533	18,78	445	340	127	16-30×32	16-25	6	IFKOFRM814F*
16"	400	597	21,26	510	399	140	16-30×43	16-27	4	IFKOFRM816F*
18"	450	635	22,76	565	446	150	16-32×34,5	20-26×28,5	4	IFKOFRM818F*
20"	500	700	25	620	494	150	20-32×44	20-26×44	3	IFKOFRM820F*
24"	600	815	29,53	730	570	170	20-35×47,5	24-33	3	IFKOFRM824F*
28"	700	928	34,02	840	670	185	24-35	24-33	3	IFKOFRM828F*
32"	800	1060	38,5	950	755	220	24-41×60	28-33×39	2	IFKOFRM832F*
40"	1000	1230	46,26	1160	935	236	32-41	28-39	2	IFKOFRM840F*

\* заказная номенклатура



## ОБРАТНЫЙ КЛАПАН IPS

Обратный клапан шаровой промышленного применения IPS® из ПВДФ позволяет жидкости проходить только в одном направлении (указанном стрелкой на корпусе) при использовании в системах промышленных трубопроводов для транспортировки технологических сред до 10 бар.

### Технические характеристики

Конструкция	Обратный клапан шаровой
Диапазон диаметров	DN 15...300
Номинальное давление	PN 10
Диапазон температур	-40 °С...+140 °С
Рабочая среда	Группы 1, 2 (см. TP TC 032/2013)
Класс герметичности по ГОСТ 9544-2015	«А»
Климатическое исполнение по ГОСТ 15150-69	УХЛ4
Средний полный срок службы	25 лет
Тип присоединения	Фланцевый
Материал клапана	ПВДФ (PVDF)
Материал уплотнений	FKM (по запросу EPDM)



### Обратный клапан шаровой, фланцевые окончания

Раз-мер	DN	L, мм	h, мм	D JIS	D ANSI	n JIS	n ANSI	Ø JIS	Ø ANSI	PN	Артикул (FKM)
20	15	120	15	70	2,38	4	4	15	16	10	ISROF020F*
25	20	120	16	75	2,76	4	4	15	16	10	ISROF025F*
32	25	130	16	90	3,13	4	4	19	16	10	ISROF032F*
40	32	145	18	100	3,45	4	4	19	16	10	ISROF040F*
50	40	168	20	105	3,88	4	4	19	16	10	ISROF050F*
63	50	180	20	120	4,74	4	4	19	19	10	ISROF063F*
75	65	225	22	140	5,49	4	4	19	19	10	ISROF075F*
90	80	260	25	150	6	8	4	19	19	10	ISROF090F*
110	100	280	25	175	7,5	8	8	19	19	10	ISROF110F*
140	125	350	30	210	8,5	8	8	23	22	10	ISROF140F*
160	150	400	30	240	9,51	8	8	23	22	10	ISROF160F*
225	200	400	35	290	11,75	12	8	23	22	10	ISROF225F*
10"	250	450	38	355	14,25	12	12	25	25	10	ISROF800F*
12"	300	450	38	400	17	16	12	25	25	10	ISROF812F*

\* заказная номенклатура



## АРМАТУРА IPS

### ФИЛЬТР СЕТЧАТЫЙ IPS

Фильтр сетчатый промышленного применения IPS® из ПВДФ задерживает твёрдые включения, присутствующие в рабочей среде при помощи фильтрующей сетки. Используется в системах промышленных трубопроводов для транспортировки технологических сред до 10 бар.

#### Технические характеристики

Конструкция	Фильтр сетчатый
Диапазон диаметров	DN 15...100
Номинальное давление	PN 10
Диапазон температур	-40 °С...+140 °С
Рабочая среда	Группы 1, 2 (см. ТР ТС 032/2013)
Класс герметичности по ГОСТ 9544-2015	«А»
Климатическое исполнение по ГОСТ 15150-69	УХЛ4
Средний полный срок службы	25 лет
Тип присоединения	Муфтовый
Материал фильтра	ПВДФ (PVDF)
Материал уплотнений	FKM (по запросу EPDM)

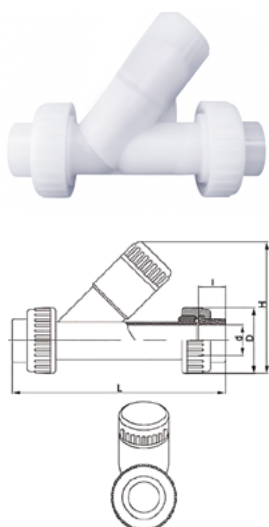

#### Фильтр сетчатый, муфтовые окончания

Размер	DN	d, мм	L, мм	D, мм	l, мм	H, мм	PN	Артикул (FKM)
20	15	20	175	45	18	103	10	IRVUIF020F*
25	20	25	187	53	21	107	10	IRVUIF025F*
32	25	32	205	62	26	124,4	10	IRVUIF032F*
40	32	40	245	73	26	165	10	IRVUIF040F*
50	40	50	268	84	37	172	10	IRVUIF050F*
63	50	63	290	104	37	204	10	IRVUIF063F*
75	65	75	378	127	42	245	10	IRVUIF075F*
90	80	90	427	151	50	260	10	IRVUIF090F*
110	100	110	600	170	60	280	10	IRVUIF110F*

\* заказная номенклатура



## МЕМБРАННЫЙ КЛАПАН IPS

Мембранный клапан промышленного применения IPS® из ПВДФ предназначен для перекрытия и регулирования абразивных и загрязненных рабочих сред. Используется в системах промышленных трубопроводов для транспортировки технологических сред до 10 бар.

### Технические характеристики

Конструкция	Мембранный клапан
Диапазон диаметров	DN 15...100
Номинальное давление	PN 10
Диапазон температур	-40 °C...+140 °C
Рабочая среда	Группы 1, 2 (см. ТР ТС 032/2013)
Класс герметичности по ГОСТ 9544-2015	«А»
Климатическое исполнение по ГОСТ 15150-69	УХЛ4
Средний полный срок службы	25 лет
Тип присоединения	Муфтовый / втулочный / фланцевый
Материал клапана	ПВДФ (PVDF)
Материал уплотнений	EPDM / FKM

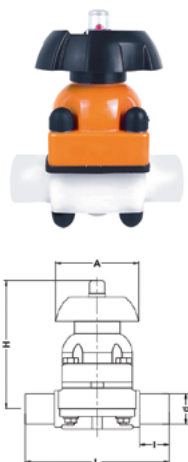

### Мембранный клапан, втулочные окончания

Размер	DN	d, мм	A, мм	I, мм	L, мм	H, мм	PN	Артикул (EPDM)	Артикул (PTFE)	Артикул (FKM)
20	15	20	65	16	97	99	10	IDKDF020E*	IDKDF020P*	IDKDF020F*
25	20	25	65	18	101	99	10	IDKDF025E*	IDKDF025P*	IDKDF025F*
32	25	32	94	22	124	136	10	IDKDF032E*	IDKDF032P*	IDKDF032F*
40	32	40	94	26	132	136	10	IDKDF040E*	IDKDF040P*	IDKDF040F*
50	40	50	118	27	175	178	10	IDKDF050E*	IDKDF050P*	IDKDF050F*
63	50	63	118	32	185	178	10	IDKDF063E*	IDKDF063P*	IDKDF063F*
75	65	75	189	44	272	240	10	IDKDF075E*	IDKDF075P*	IDKDF075F*
90	80	90	189	50	284	240	10	IDKDF090E*	IDKDF090P*	IDKDF090F*
110	100	110	239	61	340	277	10	IDKDF110E*	IDKDF110P*	IDKDF110F*

\* заказная номенклатура



# АРМАТУРА IPS

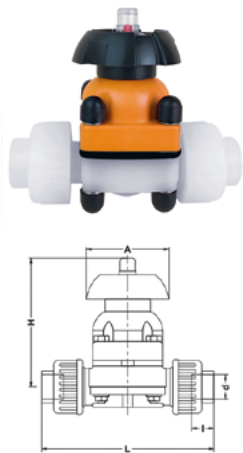

## Мембранный клапан, муфтовые окончания

Раз-мер	DN	A, мм	L, мм	I, мм	H, мм	PN	Артикул (EPDM)	Артикул (PTFE)	Артикул (FKM)
20	15	65	140	18,5	99	10	IDKUIF020E*	IDKUIF020P*	IDKUIF020F*
25	20	65	142	21	99	10	IDKUIF025E*	IDKUIF025P*	IDKUIF025F*
32	25	94	176	26	136	10	IDKUIF032E*	IDKUIF032P*	IDKUIF032F*
40	32	94	180	28	136	10	IDKUIF040E*	IDKUIF040P*	IDKUIF040F*
50	40	118	245	37	178	10	IDKUIF050E*	IDKUIF050P*	IDKUIF050F*
63	50	118	258	37	178	10	IDKUIF063E*	IDKUIF063P*	IDKUIF063F*
75	65	189	343	42,5	240	10	IDKUIF075E*	IDKUIF075P*	IDKUIF075F*
90	80	189	363	50	240	10	IDKUIF090E*	IDKUIF090P*	IDKUIF090F*
110	100	239	568	69	277	10	IDKUIF110E*	IDKUIF110P*	IDKUIF110F*

\* заказная номенклатура

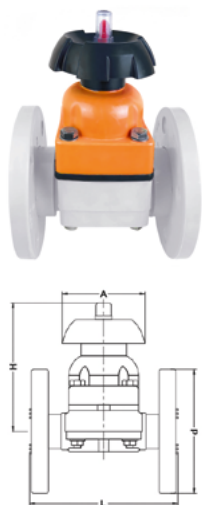

## Мембранный клапан, фланцевые окончания

Раз-мер	DN	A, мм	L, мм	I, мм	H, мм	PN	Артикул (EPDM)	Артикул (PTFE)	Артикул (FKM)
20	15	65	140	18,5	99	10	IDKOF020E*	IDKOF020P*	IDKOF020F*
25	20	65	142	21	99	10	IDKOF025E*	IDKOF025P*	IDKOF025F*
32	25	94	176	26	136	10	IDKOF032E*	IDKOF032P*	IDKOF032F*
40	32	94	180	28	136	10	IDKOF040E*	IDKOF040P*	IDKOF040F*
50	40	118	245	37	178	10	IDKOF050E*	IDKOF050P*	IDKOF050F*
63	50	118	258	37	178	10	IDKOF063E*	IDKOF063P*	IDKOF063F*
75	65	189	343	42,5	240	10	IDKOF075E*	IDKOF075P*	IDKOF075F*
90	80	189	363	50	240	10	IDKOF090E*	IDKOF090P*	IDKOF090F*
110	100	239	568	69	277	10	IDKOF110E*	IDKOF110P*	IDKOF110F*

\* заказная номенклатура



# АРМАТУРА IPS

## КОМПЛЕКТУЮЩИЕ ДЛЯ АРМАТУРЫ IPS



### Комплект уплотнений для шарового крана

Размер	Артикул (EPDM)	Артикул (FKM)
20	ISETVKD020E*	ISETVKD020F*
25	ISETVKD025E*	ISETVKD025F*
32	ISETVKD032E*	ISETVKD032F*
40	ISETVKD040E*	ISETVKD040F*
50	ISETVKD050E*	ISETVKD050F*
63	ISETVKD063E*	ISETVKD063F*
75	ISETVKD075E*	ISETVKD075F*
90	ISETVKD090E*	ISETVKD090F*
110	ISETVKD110E*	ISETVKD110F*

\* заказная номенклатура



### Комплект уплотнений для дискового затвора

Размер	Артикул (EPDM)	Артикул (FKM)
63	ISETFK063E*	ISETFK063F*
75	ISETFK075E*	ISETFK075F*
90	ISETFK090E*	ISETFK090F*
110	ISETFK110E*	ISETFK110F*
140	ISETFK140E*	ISETFK140F*
160	ISETFK160E*	ISETFK160F*
225	ISETFK225E*	ISETFK225F*
250	ISETFK250E*	ISETFK250F*
315	ISETFK315E*	ISETFK315F*

\* заказная номенклатура



### Уплотнительное кольцо для разборной муфты

Размер	Артикул (EPDM)	Артикул (FKM)
20	IOR020E*	IOR020F*
25	IOR025E*	IOR025F*
32	IOR032E*	IOR032F*
40	IOR040E*	IOR040F*
50	IOR050E*	IOR050F*
63	IOR063E*	IOR063F*
75	IOR075E*	IOR075F*
90	IOR090E*	IOR090F*
110	IOR110E*	IOR110F*

\* заказная номенклатура



# АРМАТУРА IPS



## Уплотнительное кольцо для мембранного клапана

Размер	Артикул (EPDM)	Артикул (FKM)
20	IORDK020E*	IORDK020F*
25	IORDK025E*	IORDK025F*
32	IORDK032E*	IORDK032F*
40	IORDK040E*	IORDK040F*
50	IORDK050E*	IORDK050F*
63	IORDK063E*	IORDK063F*
75	IORDK075E*	IORDK075F*
90	IORDK090E*	IORDK090F*
110	IORDK110E*	IORDK110F*

\* заказная номенклатура



## Мембрана для мембранного клапана

Размер	Артикул (EPDM)	Артикул (FKM)	Артикул (PTFE)
20	IDIADK020E*	IDIADK020F*	IDIADK020P*
25	IDIADK025E*	IDIADK025F*	IDIADK025P*
32	IDIADK032E*	IDIADK032F*	IDIADK032P*
40	IDIADK040E*	IDIADK040F*	IDIADK040P*
50	IDIADK050E*	IDIADK050F*	IDIADK050P*
63	IDIADK063E*	IDIADK063F*	IDIADK063P*
75	IDIADK075E*	IDIADK075F*	-
90	IDIADK090E*	IDIADK090F*	-
110	IDIADK110E*	IDIADK110F*	-

\* заказная номенклатура



## Площадка под привод

Размер	F, мм	M, мм	I	Артикул
20	31	-	M6	IPQ020*
25	33	-	M6	IPQ025*
32	40	-	M6	IPQ032*
40	52	-	M8	IPQ040*
50	52	-	M8	IPQ050*
63	70	-	M8	IPQ063*
75	84	45	M10	IPQ075*
90	84	45	M10	IPQ090*
110	121	49	M12	IPQ110*

\* заказная номенклатура



Москва  
+7 (495) 604-10-11  
info@afinara.ru  
afinara.ru



Уфа  
+7 (347) 287-23-24  
klu@arlanufa.ru  
arlanufa.ru



Новосибирск  
+7 (383) 200-36-32  
mms@a-sibra.ru  
a-sibra.ru



Ростов-на-Дону  
+7 (863) 219-21-15  
mak@atlant-a.com  
atlant-a.com



Екатеринбург  
+7 (343) 345-22-83  
mda@a-mitra.ru  
a-mitra.ru